

- страховочная привязь для всего тела единственно допустимое удерживающее снаряжение, которое может использоваться в страховочной системе.
- анкерное устройство или стационарная точка крепления для блокирующего устройства должны всегда быть расположены в таком месте, а работа должна проводиться таким образом, чтобы свести к минимуму как возможность падения, так и возможную высоту падения. Анкерное устройство/ стационарная точка крепления должны располагаться выше рабочего положения пользователя. Форма и конструкция анкерного устройства/ стационарной точки крепления не должна позволять самостоятельного отсоединения частей снаряжения. Минимальная статическая нагрузка анкерного устройства/стационарной точки крепления - 15 кН. Рекомендуется использовать сертифицированную и маркированную стационарную точку крепления, соответствующую стандарту EN 795.
- необходимо обязательно проверять наличие необходимого свободного места под пользователем на его рабочем месте перед каждым возможным использованием блокирующего устройства, для того, чтобы в случае падения не было столкновения с землей или с другим препятствием на траектории падения. Необходимое значение свободного места указано в руководстве по эксплуатации используемого снаряжения.
- Существует достаточное количество факторов, которые могут повлиять на работу оборудования и соответствующие меры предосторожности, которые соблюдать во время использования снаряжения, особенно
 - перетягивание или закрепление страховочных стропов или горизонтальных анкерных линий через острые края;
 - любые повреждения такие как порезы, износ, коррозия;
 - влияние климатических условий;
 - маятниковые падения;
 - экстремальная температура;
 - химические реагенты;
 - электропроводность.
- индивидуальное страховочное оборудование должно транспортироваться в упаковке (например, упаковка из водонепроницаемой ткани, пакет из фольги, стальной или пластиковый контейнер) для защиты от повреждений и влаги.
- снаряжение можно чистить, но не оказывая неблагоприятного воздействия на его материалы. Для очистки текстильного снаряжения используйте мягкие моющие средства для деликатных тканей, выстирайте вручную или в машине и прополощите водой. Пластиковые части можно очищать только водой. При увлажнении снаряжения во время использования или во время очистки оно должно высохнуть естественным способом вдали от нагревательных приборов. Некоторые механические части металлического снаряжения (пружина, ось, шарнир) можно регулярно немного смазывать для обеспечения лучшей работы. Прочий технический уход и очистка должны осуществляться в соответствии с детальной инструкцией, прилагаемой к снаряжению.
- Средство индивидуальной защиты должно храниться свободно запечатанным, в хорошо проветриваемом помещении, защищенном от прямого попадания света, ультрафиолетовых лучей, влаги, острых краев, экстремальной температуры или коррозийных и агрессивных субстанций.

ОБЕСПЕЧЕНИЕ ИДЕНТИФИКАЦИОННОЙ КАРТЫ И ЗАПИСЬ НЕОБХОДИМЫХ ДЕТАЛЕЙ НАХОДИТСЯ ПОД ОТВЕТСТВЕННОСТЬЮ ОРГАНИЗАЦИИ ПОЛЬЗОВАТЕЛЯ.

ПЕРЕД ПЕРВЫМ ИСПОЛЬЗОВАНИЕМ ИДЕНТИФИКАЦИОННАЯ КАРТА ДОЛЖНА БЫТЬ ЗАПОЛНЕНА КОМПЕТЕНТНЫМ ЛИЦОМ, ОТВЕТСТВЕННЫМ В ОРГАНИЗАЦИИ ПОЛЬЗОВАТЕЛЯ ЗА СТРАХОВОЧНОЕ СНАРЯЖЕНИЕ. ЛЮБАЯ ИНФОРМАЦИЯ О СНАРЯЖЕНИИ, ВКЛЮЧАЯ ПЕРИОДИЧЕСКИЕ ОСМОТРЫ, РЕМОНТ, ПРИЧИНЫ ИЗЪЯТИЯ СНАРЯЖЕНИЯ ИЗ ЭКСПЛУАТАЦИИ ДОЛЖНЫ БЫТЬ ОТМЕЧЕНЫ В ИДЕНТИФИКАЦИОННОЙ КАРТЕ КОМПЕТЕНТНЫМ ЛИЦОМ.

ИДЕНТИФИКАЦИОННАЯ КАРТА ДОЛЖНА ХРАНИТЬСЯ В ТЕЧЕНИЕ ВСЕГО ПЕРИОДА СНАРЯЖЕНИЯ. НЕ ИСПОЛЬЗУЙТЕ СНАРЯЖЕНИЕ БЕЗ ИДЕНТИФИКАЦИОННОЙ КАРТЫ. ВСЕ ЗАПИСИ В ИДЕНТИФИКАЦИОННОЙ КАРТЕ МОГУТ БЫТЬ ПРОИЗВЕДЕНЫ ТОЛЬКО КОМПЕТЕНТНЫМ ЛИЦОМ.

ИДЕНТИФИКАЦИОННАЯ КАРТА

МОДЕЛЬ И ТИП СНАРЯЖЕНИЯ	
ИДЕНТ.НОМЕР	
СЕРИЙНЫЙ НОМЕР	ДАТА ПРОИЗВ-ВА
ФИО ПОЛЬЗОВАТ.	
ДАТА ВВЕДЕНИЯ В ЭКСПЛУАТАЦИЮ	
ДАТА ПРОДАЖИ	

ПЕРИОДИЧЕСКИЕ ИНСПЕКЦИОННЫЕ ОСМОТРЫ И ИНФОРМАЦИЯ О РЕМОНТЕ

	DATE	ОСНОВАНИЕ ЗАПИСИ: ПЕРИОДИЧЕСКИЙ ИНСПЕКЦИОННЫЙ ОСМОТРИЛИ РЕМОНТ	ОБНАРУЖЕННЫЕ ПОВРЕЖДЕНИЯ, ПРОИЗВЕДЕННЫЙ РЕМОНТ И ПРОЧАЯ СООТВЕТСТВУЮЩАЯ ИНФОРМАЦИЯ	ФИО И ПОДПИСЬ ОТВЕТСТВЕННОГО ЛИЦА	ДАТА СЛЕДУЮЩЕГО ПЕРИОДИЧЕСКОГО ОСМОТРА
1					
2					
3					
4					

Экспертиза типа ЕС проведена СЭТ АПАВ СУДЕРОП (SETE APAVE SUDEUROPE), BP 193, 13322 Марсель, Франция 0082



Руководство по эксплуатации
внимательно прочитайте перед
использованием снаряжения

CE 0082

EN 361:2002
EN 358:2000
EN 813:1997

Идент.№.: AB 170 01

OTE-PROTEKT
СТРАХОВОЧНАЯ ПРИВЯЗЬ
P-70

Страховочная привязь является основным элементом страховочной системы. Привязь P-70 (P-70) соответствует стандарту EN 361 (страховочная привязь), EN 358 (предохранительный пояс) и EN 813 (беседки).

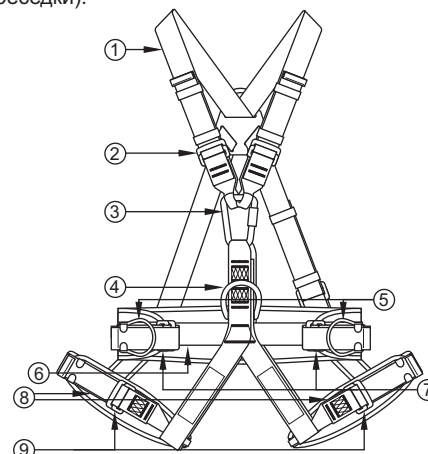

1. Наплечная ляжка.
2. Регулирующая пряжка наплечной ляжки.
3. Соединительный карабин для присоединения страховочной системы.
4. Передняя пряжка-крепление может быть использован как беседка по стандарту EN 813 (запрещается использовать эту пряжку для прикрепления страховочной системы).
5. D-образное боковое кольцо пояса. Может быть использовано только для прикрепления удерживающей системы по стандарту EN 358.
6. Лямка удерживающего пояса.
7. Регулирующие пряжки лямки предохранительного пояса.
8. Набедренные лямки.
9. Соединительные/регулирующие пряжки

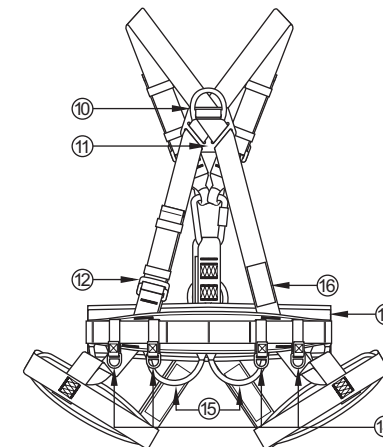

10. Спинное D-образное кольцо для прикрепления страховочной системы.
11. Пластика пересечения ремней.
12. Регулирующая пряжка спинной лямки.
13. Подушечка пояса.
14. D-образные пластиковые кольца для навески инструментов.
15. Петли для навески инструментов.
16. Идентификационный ярлык.

РАЗМЕРЫ

Привязь P-70 выпускается в двух размерах:
- универсальный - M-XL
- экстра-большой - XXL

МАРКИРОВКА ПРИВЯЗИ

- Тип снаряжения.
- Обозначение модели.
- Идентификационный номер.
- Номер/год Европейского стандарта.
- Маркировка CE и номер органа, контролирующего производство снаряжения (статья 11)
- Месяц и год производства.
- Серийный номер привязи.
- Размер привязи.
- Внимание: прочитайте руководство по эксплуатации.
- Маркировка производителя или дилера привязи.



Серийный номер:
0000001

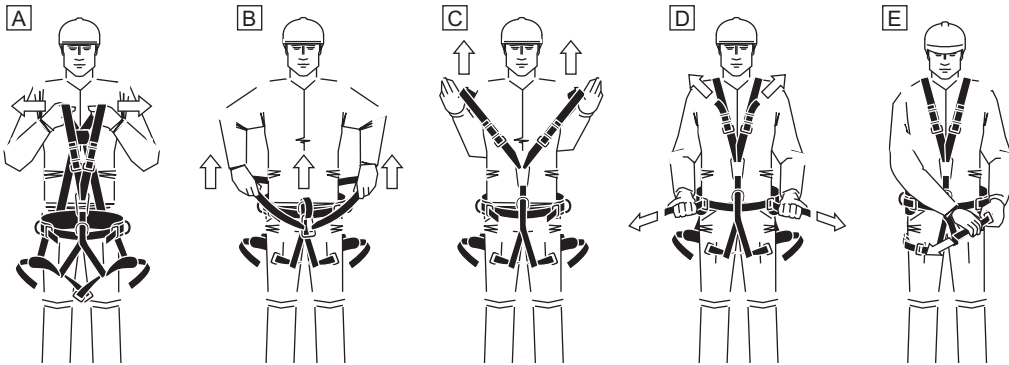

A. Возьмите привязь за наплечные лямки и раздвиньте их в стороны. Набедренные лямки не застегнуты.

B. Взяв привязь за пояс, наденьте ее через ноги.

C. Наденьте наплечные лямки.

D. Отрегулируйте лямку пояса. Обязательно зафиксируйте свободные концы лямок петлями. Отрегулируйте наплечные лямки.

E. Застегните и отрегулируйте набедренные лямки. Обязательно зафиксируйте свободные концы лямок петлями.

Закрепление набедренных лямок

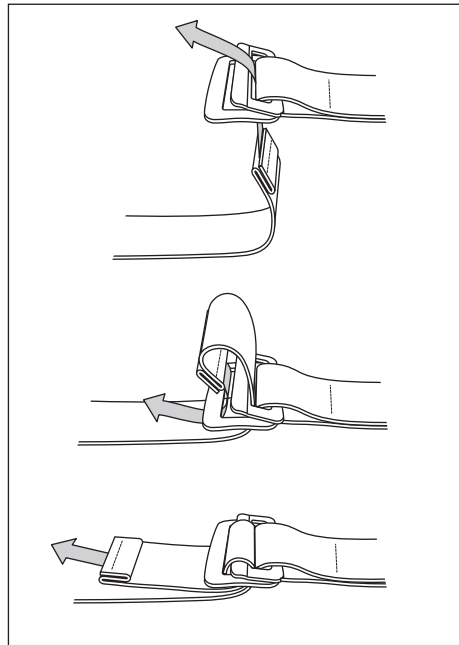

ВНИМАНИЕ: Всегда фиксируйте свободный конец лямки петлей.

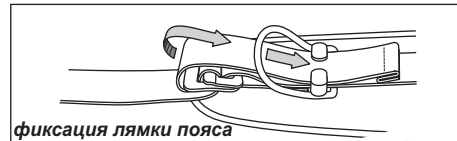

фиксация лямки пояса



фиксация набедренной лямки

Регулирование лямок

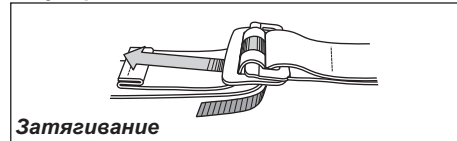

Затягивание

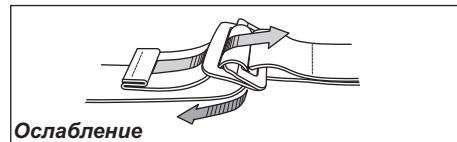

Ослабление

ВНИМАНИЕ: Перед первым использованием пояса пользователь протестируйте его в подвешенном положении в безопасном месте для того, чтобы убедиться, что беседка необходимого размера, правильно отрегулирована и ее использование будет достаточно комфортным для предполагаемой работы.

Привязь надета правильно, если:

- все лямки правильно отрегулированы (не слишком слабо, не слишком туго).
- задняя пряжка-крепление находится на уровне лопаток.
- передний соединяющий карабин находится в центре груди.
- концы всех лямок должны быть зафиксированы пластиковыми петлями.

ПРИКРЕПЛЕНИЕ СТРАХОВОЧНОЙ СИСТЕМЫ

Страховочная система может быть прикреплена только к точкам крепления привязи, отмеченным заглавной буквой А.

А. Страховочная система должна быть присоединена только:

- к D-образному кольцу на спине (рис.1) или
- к передней пряжке-креплению (рис.2). Категорически запрещается присоединять страховочную систему напрямую к передним петлям привязи.

D-образное кольцо на спине отмечено заглавной буквой А, выгравированной на нем.

Передние петли крепления отмечены заглавной буквой А, расположенной на ярлыке, вшитом в одну из петель. См.рисунки:

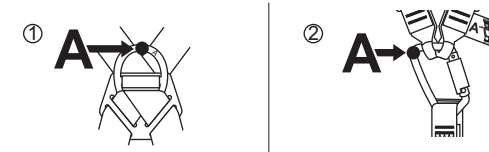

Удерживающая система может быть присоединена только к боковым пряжкам предохранительного пояса, в соответствии со стандартом EN 358 удерживающий строп должен быть закреплен только к стационарной точке крепления, которая находится на уровне талии пользователя или выше. Удерживающий строп должен быть натянут таким образом, чтобы ограничивать свободное движение максимум до 0,5 м.

ВНИМАНИЕ:

- 1) Категорически запрещается прикреплять удерживающую систему к боковой пряжке предохранительного пояса.
- 2) Категорически запрещается прикреплять удерживающую систему к передним петлям крепления или к задней пряжке-креплению.

ДОПУСТИМЫЙ СРОК ЭКСПЛУАТАЦИИ

Привязь может использоваться в течение 5 лет. По истечении этого срока должен быть проведен детальный фабричный инспекционный осмотр. Фабричный инспекционный осмотр может проводиться:

- производителем;
- лицом, рекомендованным производителем;
- организацией, рекомендованной производителем.

Во время этого осмотра будет установлено допустимое время использования привязи до следующего фабричного осмотра. Страховочная привязь должна быть изъята из эксплуатации и уничтожена после предотвращения падения.

ОСНОВНЫЕ ПРАВИЛА ДЛЯ ПОЛЬЗОВАТЕЛЕЙ СРЕДСТВ ИНДИВИДУАЛЬНОЙ ЗАЩИТЫ ОТ ПАДЕНИЯ С ВЫСОТЫ

- средство индивидуальной защиты от падения с высоты должно использоваться только лицом, прошедшим необходимую подготовку для безопасного использования снаряжения.
- средство индивидуальной защиты не должно использоваться лицом, медицинское состояние которого может повлиять на безопасность использования снаряжения в обычной и экстренной ситуации.
- план спасения должен находиться в доступном месте на случай непредвиденной ситуации, которая может возникнуть в течение работы.
- запрещается вносить какие-либо изменения или добавления в конструкцию снаряжения без предварительного письменного согласия производителя.
- любой ремонт должен производиться только производителем или его аттестованным представителем.
- средство индивидуальной защиты не должно быть использовано вне ограничений его работы или для другой цели помимо той, для которой оно предназначено.
- индивидуальное средство защиты должно быть предметом индивидуального использования.
- перед использованием убедитесь в совместимости отдельных предметов снаряжения в страховочной системе. Периодически проверяйте соединения и регулировку частей снаряжения, чтобы избежать случайного ослабления или отсоединения компонентов.
- запрещается использовать комбинации частей снаряжения, в которых страховочные функции одного элемента могут повлиять на страховочную функцию другого элемента или помешать ей.
- перед каждым использованием средства индивидуальной защиты необходимо провести предварительный осмотр снаряжения, чтобы удостовериться, что оно в надлежащем состоянии и корректно работает, перед тем, как начать его использование.
- в течение предварительного осмотра снаряжения необходимо проверить все элементы снаряжения на предмет возникновения повреждений, чрезмерного износа, коррозии, стирания, порезов, или неправильного функционирования. Следует обратить особое внимание на:
 - в страховочной привязи для всего тела и пояса: застегивающие элементы, регулирующие элементы, точки крепления, лямки, швы, петли;
 - в амортизаторах: присоединительные петли, тесьму, швы, корпус, соединительные элементы;
 - в текстильных страховочных стропях, горизонтальных анкерных линиях или направляющих канатах - строп, петли, муфты, соединительные элементы, регулирующий элемент, заплетения;
 - в стальных страховочных стропях, горизонтальных анкерных линиях или направляющих канатах - строп, зажимы, металлические муфты, петли, муфты, регулирующий элемент;
 - в блокирующих устройствах втягивающегося типа: кабель или ленту, надлежащую работу механизма втягивания и тормоза, корпус, амортизатор, соединительный элемент;
 - в блокирующих устройствах управляемого типа: захват, работу ползунка, работу блокирующего механизма, заклепки и винты, соединительный элемент, амортизатор;
 - в соединительных элементах - карабин, заклепки, раскрытие, работу блокирующего устройства.
- через каждые 12 месяцев использования индивидуальное средство защиты должно быть изъято из эксплуатации для проведения периодического инспекционного осмотра. Периодический инспекционный осмотр должен производиться компетентным лицом. Периодический инспекционный осмотр может проводиться также производителем или его аттестованным представителем. Для некоторых типов комплексного снаряжения, например, для некоторых типов блокирующих устройств втягивающегося типа, ежегодные проверки могут проводиться только производителем или его аттестованным представителем.
- регулярные инспекционные осмотры - основа технического обслуживания снаряжения и безопасности использующих его лиц, которая зависит от продолжительности действительности и долговечности снаряжения.
- во время периодических осмотров необходимо проверять разборчивость маркировки снаряжения.
- если снаряжение перепродается за пределами страны изготовителя, то для обеспечения безопасности пользователя дилер должен предоставить инструкции по использованию, уходу за снаряжением, периодическим осмотрам и ремонту на языке той страны, в которой снаряжение будет использоваться.
- средство индивидуальной защиты должно быть изъято из эксплуатации немедленно при возникновении любого сомнения относительно его состояния для безопасного использования и не должно быть использовано до тех пор, пока это не будет разрешено в письменной форме производителем снаряжения или его представителем после проведения детального инспекционного осмотра.
- средство индивидуальной защиты должно быть немедленно изъято из эксплуатации и уничтожено после того, как оно было использовано для предотвращения падения.